

第42回
久枝サッカー大会



日程 令和7年2月15日(土)・16日(日)
主催 久枝サッカースポーツ少年団
協賛 松山市スポーツ少年団

第42回 久枝サッカー大会開催要領

- 1、趣旨 サッカー仲間が交歓試合を通して友情の輪を広げるとともに心身の鍛錬とサッカー技術の向上、フェアプレーの精神を培うことを目的とする。
- 2、主催 久枝サッカースポーツ少年団
- 3、期日 令和7年2月15日（土） 6年生・4年生 予選リーグ／3年生 リーグ戦
令和7年2月16日（日） 6年生・4年生 決勝トーナメント／3年生 リーグ戦
- 4、会場 松山市市民グラウンド （松山市別府町）
- 5、参加チーム ① チーム編成は、6年生以下の部、4年生以下の部、3年生以下の部とする。
② コーチ各1名以上、帯同審判1名以上とする。
- 6、試合方法 ① 6・4年生 予選リーグおよび3年生リーグ戦は、勝3点、引分け1点、負0点として合計点の多い順とし、同点の場合は、得失点差、総得点、抽選の順で決定する。
② 6・4年生以下の部は予選リーグの結果により決勝トーナメントを行う。
- 7、競技方法 ① 試合は、2024年規則、日本サッカー協会規定の「サッカー競技規則」による。
② 競技人数は、6・4年生以下の部は8人制にて行う。
3年生以下の部は、7人制にて行う。
③ 試合時間は、次のとおりとする。
6年生以下の部 （予選） 15-5-15
（決勝トーナメント） 20-5-20
4年生以下の部 15-5-15
3年生以下の部（Eグラウンド） 10-5-10 ※7人制
④ 決勝トーナメントにて同点の場合は、即PK戦（3名）を行う。
但し、6・4年生以下の部の決勝戦にて同点の場合は、10分間の延長戦を行う。
決しないときはPK戦（3名）とする。
- 8、注意事項 ① 選手は、レガースを必ず着用すること。
② 試合後のベンチ挨拶は実施しない。（スムーズな試合進行の為）
③ 審判カードは本部へ準備しております。
組み合わせ表の左側のチームが取りに来るようご協力をお願いします。
- 9、表彰 優勝、準優勝、3位チームには賞状とトロフィーを授与する。
※6年・4年生以下優勝チームは優勝旗、6年生以下準優勝チームはカップも授与するが、写真撮影等の後、返還のこと。
- ◎ その他 ① 選手はスポーツ傷害保険に加入のこと。
② **主催者は、往復途上及び本行事中の事故、傷害、コロナ感染については一切の責任は負いません。**
③ **各チーム感染防止対策の為、検温・手洗い・うがいを徹底して下さい。**
体調不良の選手は参加させないようお願いいたします。（チェック表提出無し）
④ 各チームごとに審判員を必ず1名以上派遣し、競技運営に御協力ください。（相互審判）
⑤ **松山市内及び近隣のチームは、各自でゴミの持ち帰りをお願いします。**
⑥ **愛媛県外チーム（青崎、佐川、屋島、下六）の各チームテントはこちらで準備致します。**
⑦ **参加料（1団体につき¥5,000）は、大会当日に本部まで、ご持参下さい。**
⑧ トイレのドアの開閉は図の指示の通りになっているか確認してください。
⑨ グラウンド内での**ストープの使用厳禁**をお願いします。
⑩ 当日、カップラーメン、コーヒー、パン等の販売は行いません。

開会式・閉会式次第

◆2月15日（土）

<開会式>10:15~10:30

- ① 選手整列
- ② 開会宣言
- ③ 来賓あいさつ
- ④ 選手宣誓
- ⑤ 注意・お願い事項
- ⑥ 閉会宣言

※ 雨天時（小雨の場合も）開会式は行いません。
 ※ 3年生以下は開会式はありません。

◆2月16日（日）

<閉会式> 決勝戦終了後直ちに（該当チームのみ）

□ 4年生以下の部（14:25頃～）

- ① 選手整列
- ② 閉会宣言
- ③ 成績発表
- ④ 表彰
- ⑤ 閉会宣言

□ 6年生以下の部（15:15頃～）

- ① 選手整列
- ② 閉会宣言
- ③ 成績発表
- ④ 表彰
- ⑤ 来賓あいさつ
- ⑥ お礼の言葉（保護者の会会長）
- ⑦ 閉会宣言

※ 雨天時は（小雨の場合も）、**表彰のみ**行います。
 ※ 2日目、各チームでテントの片付けをお願いします。

●参加チーム一覧

	チーム名	6年	4年	3年
高知	佐川サッカースクール	☆	☆	
広島	青崎フットボールクラブU-12	☆		
香川	屋島サッカースポーツ少年団		☆	
京都	下六ジュニアサッカークラブ	☆	☆	
愛媛	和霊サッカークラブ	☆	☆	
	松山サッカースクール	☆	☆	☆
	宮前サッカークラブ	☆	☆	☆
	帝人サッカースクール	☆	☆	☆
	潮見スポーツ少年団サッカー部	☆		
	MFC	☆		☆
	FC.Livent	☆		☆
	麻生フットボールクラブ	☆		☆
	久枝サッカースポーツ少年団	☆	☆	☆☆
チーム 合 計		12	8	8
県外チーム 4団体 県内チーム 9団体 <div style="text-align: center; color: red;">全13団体 28チーム</div>				

各ブロック組み合わせ

2025年2月15日 (土)

《6年生以下の部》

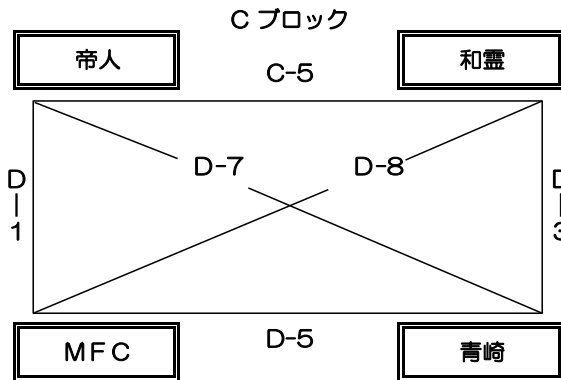
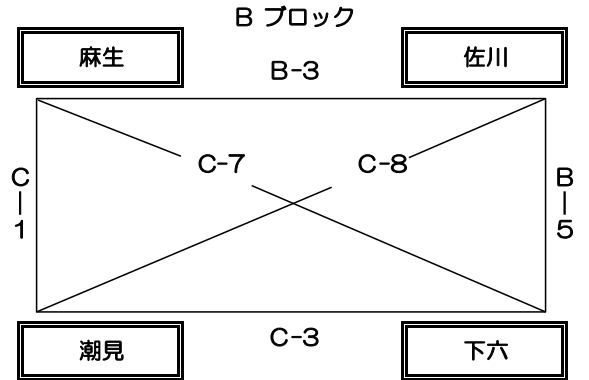
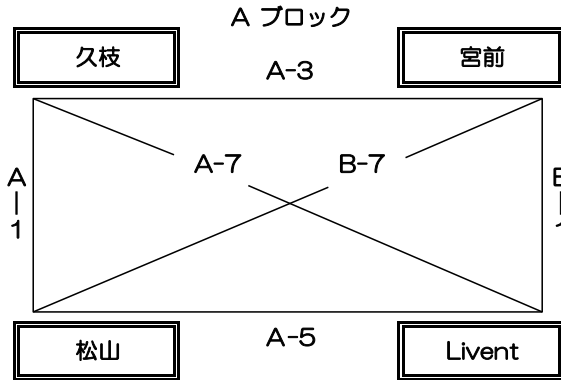

《4年生以下の部》

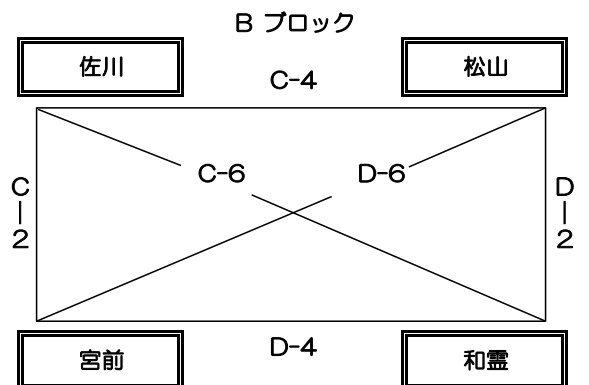
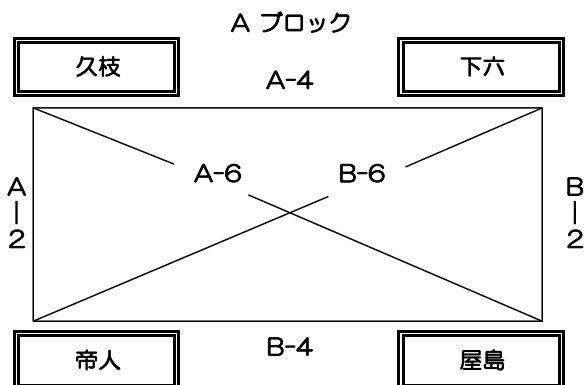

予選リーグ組み合わせ〔6年生以下の部〕

2025年2月15日（土）

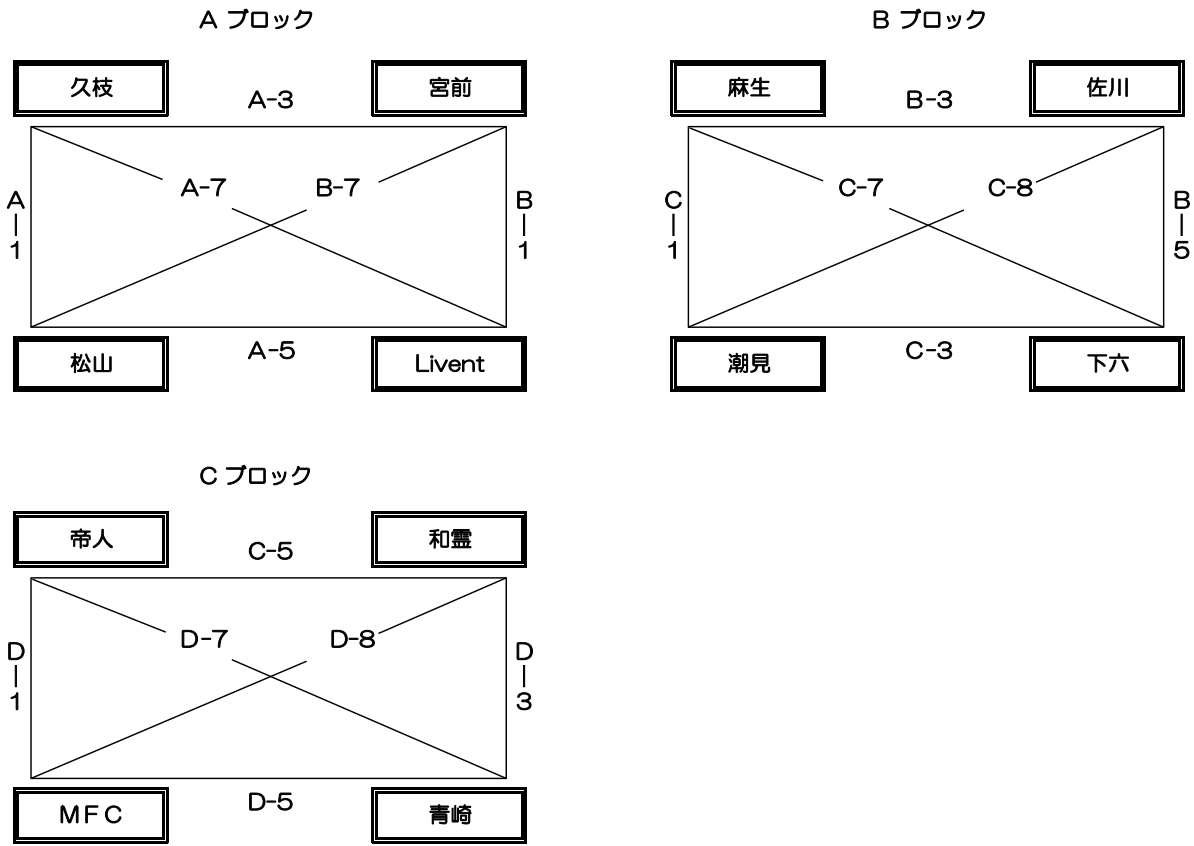

4年以下 15-5-15
6年以下 15-5-15

		Aコート			Bコート			Cコート			Dコート		
		学年	対戦	主審	学年	対戦	主審	学年	対戦	主審	学年	対戦	主審
1	9:30 - 10:05	⑥	久枝 - 松山	相互	⑥	宮前 - Livent	相互	⑥	麻生 - 潮見	相互	⑥	帝人 - MFC	相互
★	10:15 - 10:30	開会式（雨天の場合は行いません）											
2	10:40 - 11:15	④	久枝 - 帝人	相互	④	下六 - 屋島	相互	④	佐川 - 宮前	相互	④	松山 - 和霊	相互
3	11:20 - 11:55	⑥	久枝 - 宮前	相互	⑥	麻生 - 佐川	相互	⑥	潮見 - 下六	相互	⑥	和霊 - 青崎	相互
4	12:00 - 12:35	④	久枝 - 下六	相互	④	帝人 - 屋島	相互	④	佐川 - 松山	相互	④	宮前 - 和霊	相互
5	12:40 - 13:15	⑥	松山 - Livent	相互	⑥	佐川 - 下六	相互	⑥	帝人 - 和霊	相互	⑥	MFC - 青崎	相互
6	13:20 - 13:55	④	久枝 - 屋島	相互	④	下六 - 帝人	相互	④	佐川 - 和霊	相互	④	松山 - 宮前	相互
7	14:00 - 14:35	⑥	久枝 - Livent	相互	⑥	宮前 - 松山	相互	⑥	麻生 - 下六	相互	⑥	帝人 - 青崎	相互
8	14:40 - 15:15		フリー			フリー		⑥	佐川 - 潮見	相互	⑥	和霊 - MFC	相互

※開会式中止の場合は、試合時間を繰り上げて行います。
（2試合目10：10開始 以降30分繰り上げ）

- 同点の場合は、引き分け、大会要項に準じます。
- 審判（主審）の都合の悪いチームは、予め大会本部まで、申し出てください。
- スムースな試合運営に、ご協力をお願いします。

順位決定

各ブロックで順位付け

- ① 勝ち点（勝ち：3、分け：1、負け：0）
- ② 得失点差
- ③ 総得点
- ④ 抽選

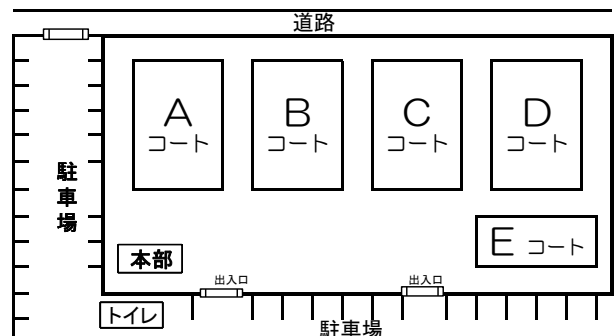

決勝トーナメント組み合わせ〔6年生以下の部〕

2025年2月16 (日)

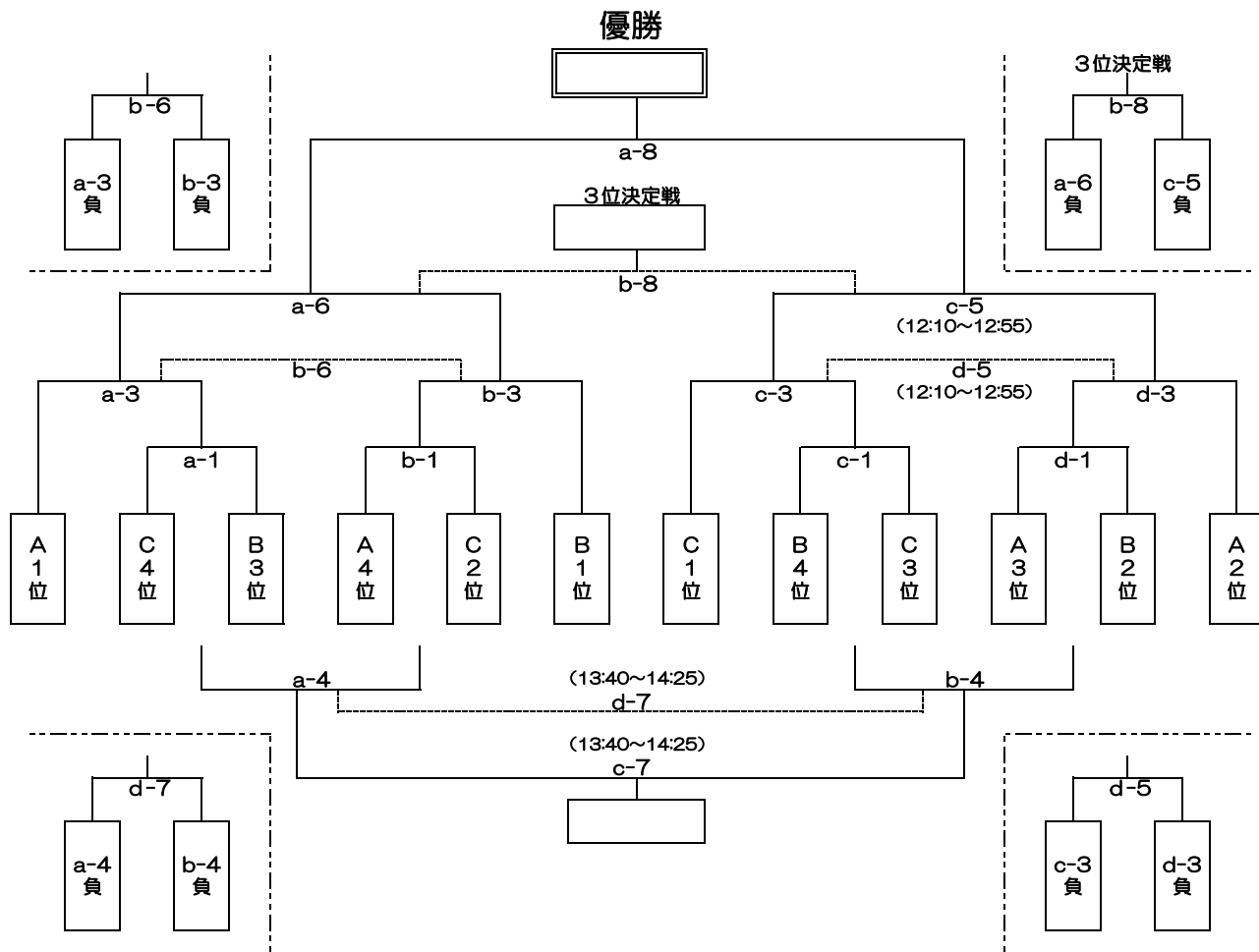

※表の見方例) a-1 とは Aコート第1試合

4年以下 15-5-15
6年以下 20-5-20

	Aコート				Bコート				Cコート				Dコート			
	順番	学年	対戦	主審	順番	学年	対戦	主審	順番	学年	対戦	主審	順番	学年	対戦	主審
9:00 - 9:45	1	⑥	C4位 - B3位	相互	1	⑥	A4位 - C2位	相互	1	⑥	B4位 - C3位	相互	1	⑥	A3位 - B2位	相互
9:50 - 10:25	2	④	A1位 - B4位	相互	2	④	A3位 - B2位	相互	2	④	A4位 - B1位	相互	2	④	A2位 - B3位	相互
10:30 - 11:15	3	⑥	A1位 - a-1 勝	相互	3	⑥	b-1 勝 - B1位	相互	3	⑥	C1位 - c-1 勝	相互	3	⑥	d-1 勝 - A2位	相互
11:20 - 12:05	4	⑥	a-1 負 - b-1 負	相互	4	⑥	c-1 負 - d-1 負	相互	4	④	a-2 負 - b-2 負	相互	4	④	c-2 負 - d-2 負	相互
12:10 - 12:45	5	④	a-2 勝 - b-2 勝	相互	5	④	c-2 勝 - d-2 勝	相互	5	⑥	c-3 勝 - d-3 勝	相互	5	⑥	c-3 負 - d-3 負	相互
12:50 - 13:35	6	⑥	a-3 勝 - b-3 勝	相互	6	⑥	a-3 負 - b-3 負	相互	6	④	c-4 勝 - d-4 勝	相互	6	④	c-4 負 - d-4 負	相互
13:40 - 14:15	7	④	a-5 勝 - b-5 勝	久枝	7	④	a-5 負 - b-5 負	相互	7	⑥	a-4 勝 - b-4 勝	相互	7	⑥	a-4 負 - b-4 負	相互
14:20 - 15:05	8	⑥	a-6 勝 - c-5 勝	久枝	8	⑥	a-6 負 - c-5 負	相互								

終了後、ただちに閉会式

※C、Dコートについて

5試合目以降の試合時間は、上記トーナメント表に記載の時間を参考とし、適宜試合を進めていくようにしてください。

- 同点の場合は、即PK戦を行います。但し、決勝戦のみ同点の場合は、10分間の延長戦を行います。
- 審判（主審）の都合の悪いチームは、予め大会本部まで、申し出てください。
- スムーズな試合運営に、ご協力をお願いします。

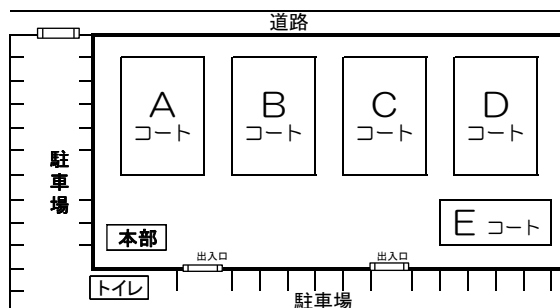

予選リーグ組み合わせ〔4年生以下の部〕

2025年2月15日（土）

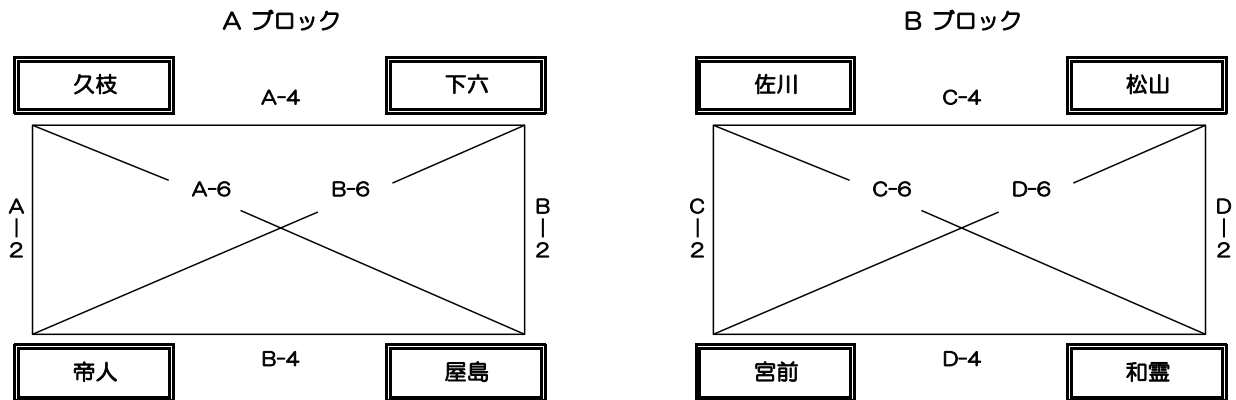

4年以下 15-5-15
6年以下 15-5-15

		Aコート			Bコート			Cコート			Dコート		
		学年	対戦	主審	学年	対戦	主審	学年	対戦	主審	学年	対戦	主審
1	9:30 - 10:05	⑥	久枝 - 松山	相互	⑥	宮前 - Livent	相互	⑥	麻生 - 潮見	相互	⑥	帝人 - MFC	相互
★	10:15 - 10:30	開会式（雨天の場合は行いません）											
2	10:40 - 11:15	④	久枝 - 帝人	相互	④	下六 - 屋島	相互	④	佐川 - 宮前	相互	④	松山 - 和霊	相互
3	11:20 - 11:55	⑥	久枝 - 宮前	相互	⑥	麻生 - 佐川	相互	⑥	潮見 - 下六	相互	⑥	和霊 - 青崎	相互
4	12:00 - 12:35	④	久枝 - 下六	相互	④	帝人 - 屋島	相互	④	佐川 - 松山	相互	④	宮前 - 和霊	相互
5	12:40 - 13:15	⑥	松山 - Livent	相互	⑥	佐川 - 下六	相互	⑥	帝人 - 和霊	相互	⑥	MFC - 青崎	相互
6	13:20 - 13:55	④	久枝 - 屋島	相互	④	下六 - 帝人	相互	④	佐川 - 和霊	相互	④	松山 - 宮前	相互
7	14:00 - 14:35	⑥	久枝 - Livent	相互	⑥	宮前 - 松山	相互	⑥	麻生 - 下六	相互	⑥	帝人 - 青崎	相互
8	14:40 - 15:15		フリー			フリー		⑥	佐川 - 潮見	相互	⑥	和霊 - MFC	相互

※開会式中止の場合は、試合時間を繰り上げて行います。
（2試合目10：10開始 以降30分繰り上げ）

- 同点の場合は、引き分け、大会要項に準じます。
- 審判（主審）の都合の悪いチームは、予め大会本部まで、申し出てください。
- スムーズな試合運営に、ご協力をお願いします。

順位決定

各ブロックで順位付け

- ① 勝ち点（勝ち：3、分け：1、負け：0）
- ② 得失点差
- ③ 総得点
- ④ 抽選

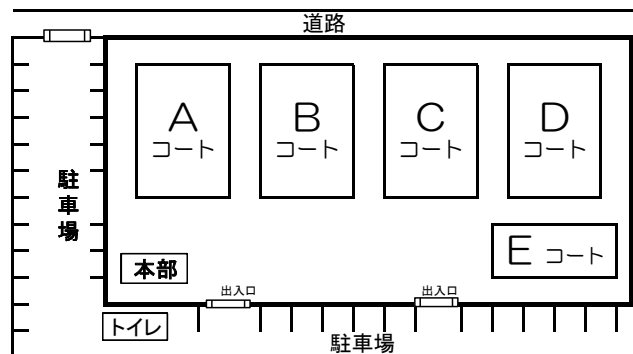

決勝トーナメント組み合わせ〔4年生以下の部〕

2025年2月16日（日）

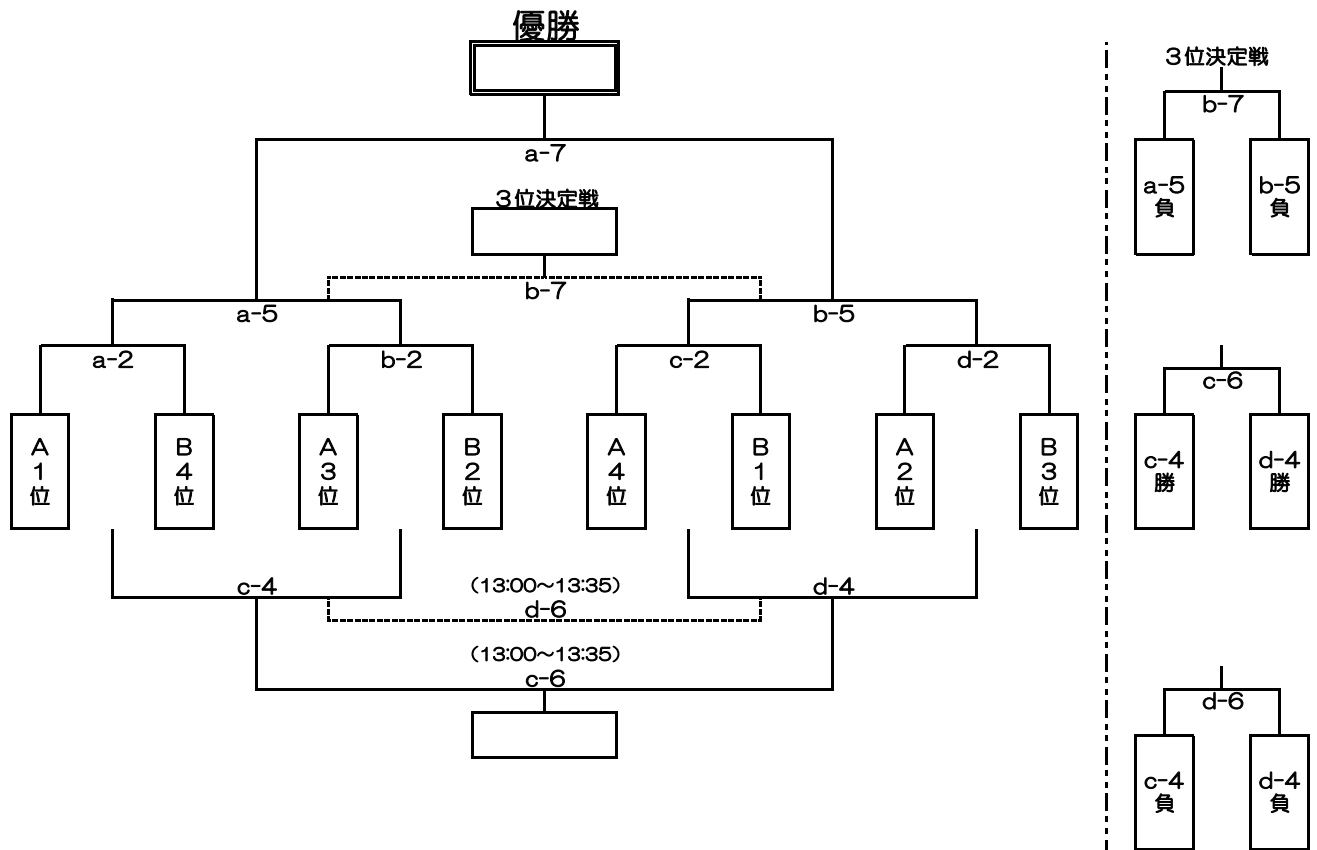

※表の見方例) a-2とは Aコート第2試合

4年以下 15-5-15
6年以下 20-5-20

	Aコート				Bコート				Cコート				Dコート			
	順番	学年	対戦	主審	順番	学年	対戦	主審	順番	学年	対戦	主審	順番	学年	対戦	主審
9:00 - 9:45	1	⑥	C4位 - B3位	相互	1	⑥	A4位 - C2位	相互	1	⑥	B4位 - C3位	相互	1	⑥	A3位 - B2位	相互
9:50 - 10:25	2	④	A1位 - B4位	相互	2	④	A3位 - B2位	相互	2	④	A4位 - B1位	相互	2	④	A2位 - B3位	相互
10:30 - 11:15	3	⑥	A1位 - a-1 勝	相互	3	⑥	b-1 勝 - B1位	相互	3	⑥	C1位 - c-1 勝	相互	3	⑥	d-1 勝 - A2位	相互
11:20 - 12:05	4	⑥	a-1 負 - b-1 負	相互	4	⑥	c-1 負 - d-1 負	相互	4	④	a-2 負 - b-2 負	相互	4	④	c-2 負 - d-2 負	相互
12:10 - 12:45	5	④	a-2 勝 - b-2 勝	相互	5	④	c-2 勝 - d-2 勝	相互	5	⑥	c-3 勝 - d-3 勝	相互	5	⑥	c-3 負 - d-3 負	相互
12:50 - 13:35	6	⑥	a-3 勝 - b-3 勝	相互	6	⑥	a-3 負 - b-3 負	相互	6	④	c-4 勝 - d-4 勝	相互	6	④	c-4 負 - d-4 負	相互
13:40 - 14:15	7	④	a-5 勝 - b-5 勝	久枝	7	④	a-5 負 - b-5 負	相互	7	⑥	a-4 勝 - b-4 勝	相互	7	⑥	a-4 負 - b-4 負	相互
14:20 - 15:05	8	⑥	a-6 勝 - c-5 勝	久枝	8	⑥	a-6 負 - c-5 負	相互								
終了後、ただちに閉会式																

※C、Dコートについて

5試合目以降の試合時間は、上記トーナメント表に記載の時間を参考とし、適宜試合を進めていくようにしてください。

- 同点の場合は、即PK戦を行います。
但し、決勝戦のみ同点の場合は、10分間の延長戦を行います。
- 審判（主審）の都合の悪いチームは、予め大会本部まで、申し出てください。
- スムーズな試合運営に、ご協力をお願いします。

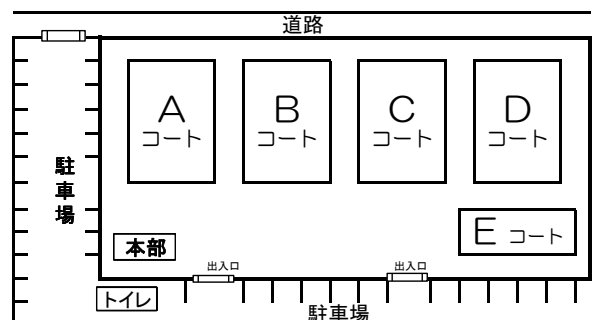

予選リーグ組み合わせ〔3年生以下の部〕

2025年2月15日（土）

Aブロック

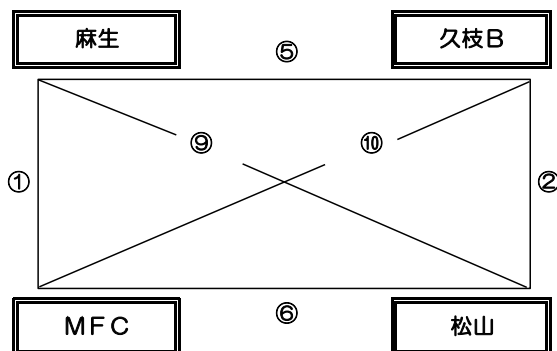

Bブロック

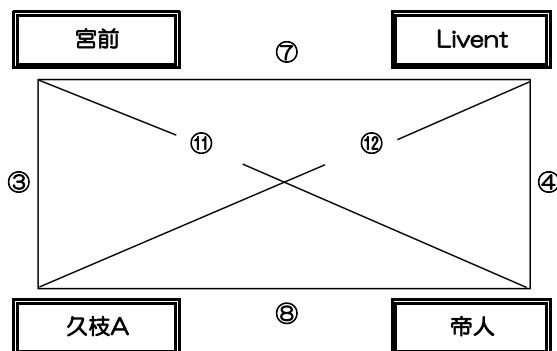

2月15日（土）

3年以下 10-5-10

順番	時間	対戦	試合時間	場所	主審
1	9:00 - 9:25	麻生 - MFC	10-3-10 (7人制)	Eコート	相互
2	9:30 - 9:55	久枝B - 松山			
3	10:00 - 10:25	宮前 - 久枝A			
4	10:30 - 10:55	Livent - 帝人			
5	11:00 - 11:25	麻生 - 久枝B			
6	11:30 - 11:55	MFC - 松山			
7	12:00 - 12:25	宮前 - Livent			
8	12:30 - 12:55	久枝A - 帝人			
9	13:00 - 13:25	麻生 - 松山			
10	13:30 - 13:55	久枝B - MFC			
11	14:00 - 14:25	宮前 - 帝人			
12	14:30 - 14:55	久枝A - Livent			

- 同点の場合でも、PK戦は行いません。
- オフサイドは無しです。
- スムーズな試合運営に、ご協力をお願いします。
- 3年生以下は開・閉会式はありません。

順位決定

- ①勝ち点（勝ち：3、分け：1、負け：0）
- ②得失点差
- ③総得点
- ④抽選

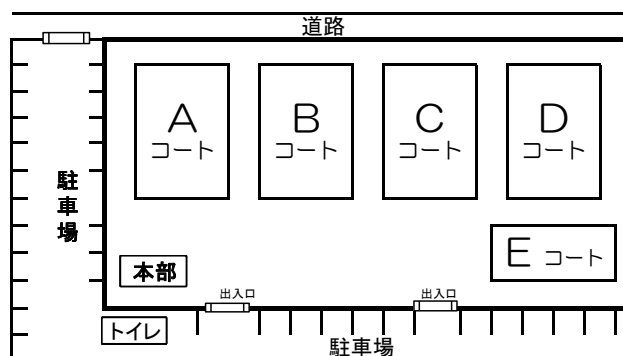

決勝リーグ組み合わせ〔3年生以下の部〕

2025年2月16日（日）

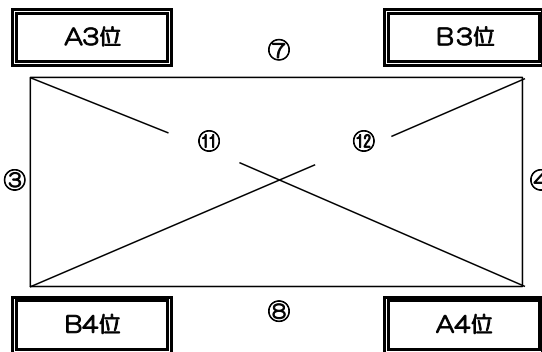
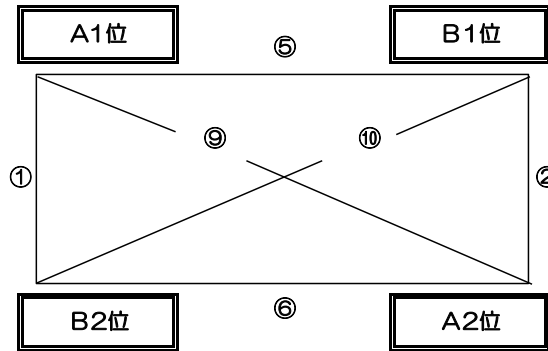

2月16日（日）

3年以下 10-5-10

順番	時間	対戦	試合時間	場所	主審
1	9:00 - 9:25	A1位 - B2位	10-3-10 (7人制)	Eコート	相互
2	9:30 - 9:55	B1位 - A2位			
3	10:00 - 10:25	A3位 - B4位			
4	10:30 - 10:55	B3位 - A4位			
5	11:00 - 11:25	A1位 - B1位			
6	11:30 - 11:55	B2位 - A2位			
7	12:00 - 12:25	A3位 - B3位			
8	12:30 - 12:55	B4位 - A4位			
9	13:00 - 13:25	A1位 - A2位			
10	13:30 - 13:55	B1位 - B2位			
11	14:00 - 14:25	A3位 - A4位			
12	14:30 - 14:55	B3位 - B4位			

- 同点の場合でも、PK戦は行いません。
- オフサイドは無しです。
- スムーズな試合運営に、ご協力をお願いします。

順位決定

- ①勝ち点（勝ち：3、分け：1、負け：0）
- ②得失点差
- ③総得点
- ④抽選

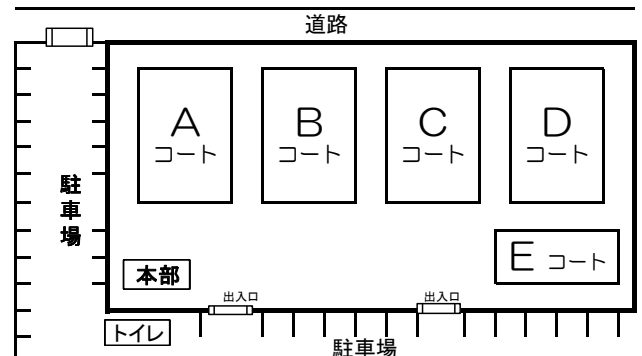

駐車場・グラウンドについて

◎駐車場について

- (1) 駐車場の収容台数には制限があります。
駐車券の無い車は駐車できませんので、ご注意ください。
駐車券の発行台数は、各チームの参加人数により決定させていただきました。

- (2) 各チームの駐車場・送迎のみの来場者も区画指定しております。
誘導の係員がおりますので、指示に従ってください。
会場付近の住宅地の道路には駐車しないで下さい。
近隣の迷惑になりますので、指定の場所以外には絶対に駐車しないで下さい。
また、駐車場内の通路及び入り口付近には、荷物の積み降ろし・積み込み以外での
駐車は行わないで下さい。御協力をお願いします。
送迎のみの車につきましては、選手の乗降が終わりましたら、速やかに
ご移動をお願いします。

◎グラウンドについて

- (1) 試合コートは別紙の通りとなっておりますので、試合時間に従って各コート
に移動してください。

- (2) トイレは「WC」のところ1ヶ所のみとなっております。会場西側の公園トイレ
は使用しないようにしてください。

- (3) 水道は配置図「水」のところにあります。(3ヶ所)

- (4) 喫煙所はございません。
駐車場横(公園前)も禁止(近隣住民から苦情が入ります)

- (5) **グラウンド内ではストーブ使用は禁止です。**
故に各チームで防寒対策をお願いします。

- (6) 会場・駐車場配置図は別紙のとおりです。

※当日の件について、ご不明な点は『080-6389-7726 市川』までご連絡ください。

〔会場・駐車場配置図〕

